



AIRTEK[®] NXT

Système intégré d'essieu directeur
et de suspension pneumatique avant



AIRTEK[®] NXT procure une qualité de roulement de nouvelle génération sur le Freightliner[®] Cascadia[®]

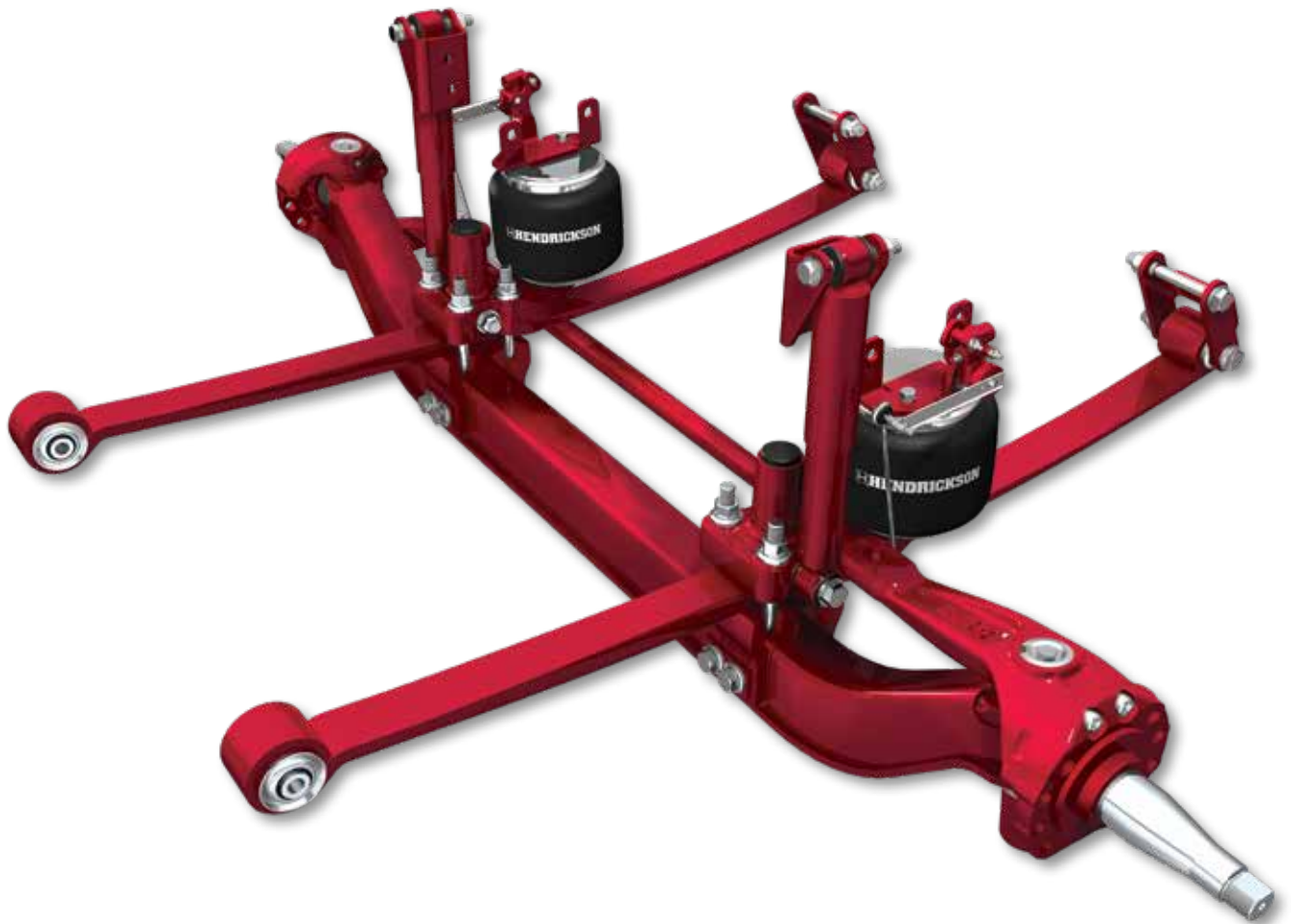

Dans un esprit d'innovation, Hendrickson a développé le système de suspension pneumatique de nouvelle génération AIRTEK[®] NXT. AIRTEK NXT combine la technologie d'essieu et de suspension pneumatique STEERTEK[™] NXT avec une conception avancée et légère du groupe de serrage intégré. La technologie de pointe de la suspension pneumatique Hendrickson aide à protéger les conducteurs des irrégularités de la route, procurant ainsi un roulement de qualité supérieure. Disponible en capacités de 12 500 et 13 300 livres, la nouvelle conception est 65 livres plus légère que les essieux et suspensions standard pour améliorer la capacité de charge et aider à améliorer l'efficacité en carburant sur le Freightliner[®] New Cascadia[®].

Pour en savoir plus sur l'AIRTEK NXT,
appelez le 855 743-3733 ou visitez
www.hendrickson-intl.com

HENDRICKSON
The World Rides On Us[®]

AIRTEK® NXT Caractéristiques et avantages

Roulement et confort améliorés

- La technologie avancée de suspension pneumatique aide à protéger les conducteurs contre les irrégularités de la route

Entretien réduit

- Les bagues de caoutchouc durable avant et arrière ne requièrent aucune lubrification
- Les coussinets et les joints d'étanchéité de première qualité du pivot d'attelage offrent une protection accrue contre les intempéries pour accroître la durée de vie des coussinets et prolonger les intervalles d'entretien jusqu'à 100 000 miles*
- STEERTEK™ NXT est accompagné d'une garantie limitée standard de 10 ans ou de 1 million de miles**
- La conception unique en deux pièces du porte fusée élimine le besoin de retirer le pivot d'attelage pour le remplacement des coussinets

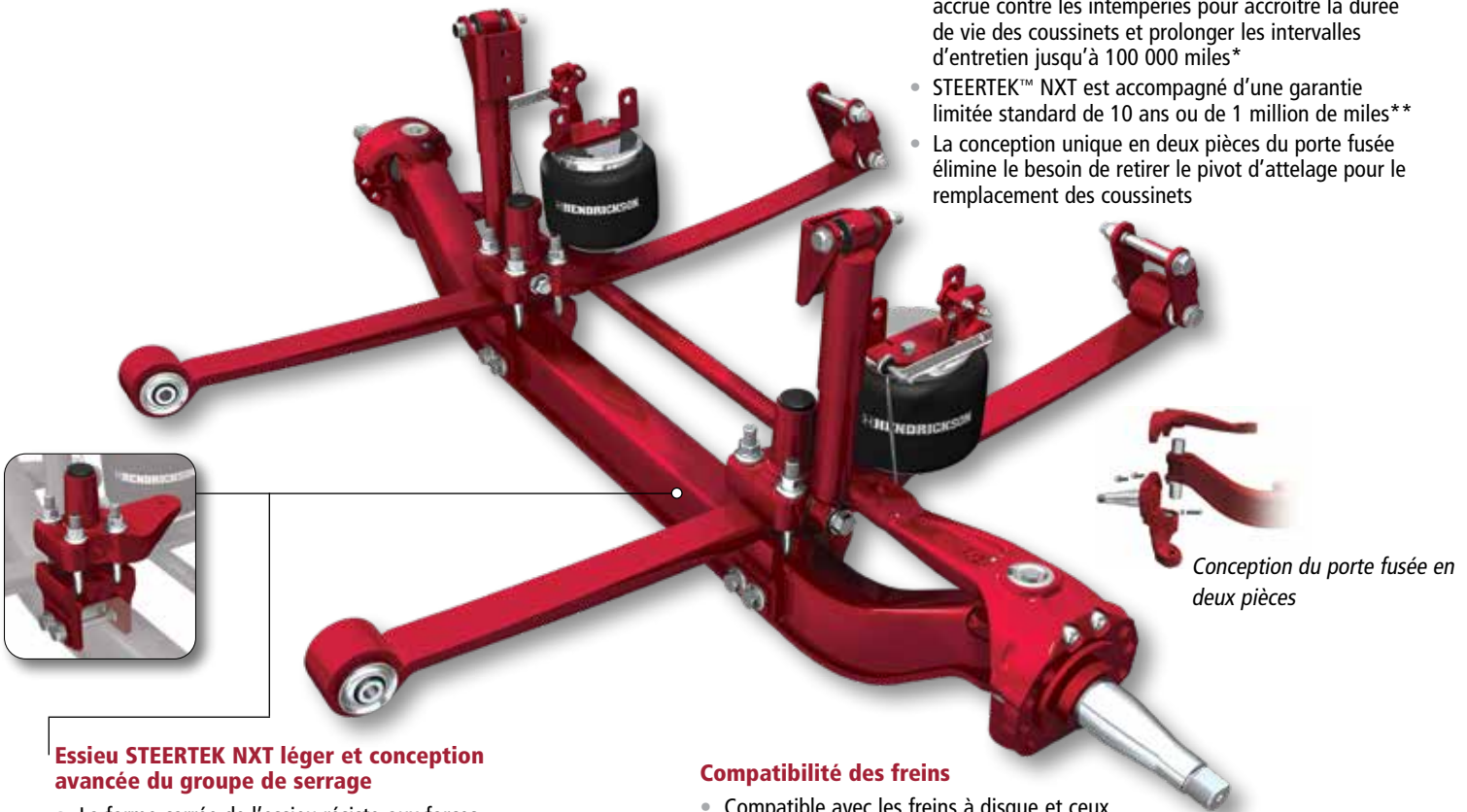

Conception du porte fusée en deux pièces

Essieu STEERTEK NXT léger et conception avancée du groupe de serrage

- La forme carrée de l'essieu résiste aux forces horizontales, verticales et de torsion de façon plus efficace que les essieux rigides en I traditionnels, ce qui améliore la maniabilité
- L'architecture de poutre continue minimise les points de stress pour prolonger la vie de l'essieu
- Pèse moins que l'ensemble de fixation essieu en I et lame d'origine
- Disponible en capacité de 12 500 et 13 300 livres

Compatibilité des freins

- Compatible avec les freins à disque et ceux à tambour
- Compatible avec la quincaillerie de frein de 3/4 po

CODE DE DONNÉES	DESCRIPTION
400-1G3	STEERTEK NXT 12 500 lb Essieu avant
620-1G3	AIRTEK®NXT 12 500 lb Suspension pneumatique avant
400-1G8	STEERTEK NXT 13 300 lb Essieu avant
620-1G1	AIRTEK NXT 13 300 lb Suspension pneumatique avant

Le système AIRTEK NXT est intégré et disponible exclusivement avec l'essieu STEERTEK NXT. Contactez Hendrickson ou Freightliner pour connaître les disponibilités.

* Pour connaître tous les détails de l'intervalle d'entretien et de ses exclusions, veuillez communiquer avec Hendrickson.

** La garantie limitée de 10 ans ou de 1 million de miles couvre seulement certains des composants structuraux. La garantie couvre la poutre d'essieu, le bras de direction, le porte fusée complète et le pivot d'attelage lorsque ceux-ci sont utilisés dans des applications approuvées par Hendrickson et dans les limites des directives appropriées du produit. La garantie ne couvre pas les composants sujets à l'usure.

Les performances réelles du produit peuvent varier en fonction de la configuration du véhicule, de son fonctionnement, de son entretien et d'autres facteurs. Tous les usages doivent être conformes aux caractéristiques d'Hendrickson et approuvés par chaque fabricant respectif du véhicule, dans son état de configuration d'origine à la sortie de l'usine. Contactez Hendrickson pour plus de détails sur les spécifications, applications, capacités et les instructions d'utilisation, de réparation et d'entretien.

Pour plus d'informations, appelez Hendrickson au **630.910.2800** ou **855.RIDERED (743.3733)**.



www.hendrickson-intl.com

TRUCK COMMERCIAL VEHICLE SYSTEMS

800 South Frontage Road
Woodridge, IL 60517-4904 États-Unis
855 RIDERED (743.3733)
630 910-2800 • Télécopie 630 910-2899



www.freightliner.com

45745-459FR Rév. F 02-20

© 2017 - 2020 Hendrickson USA, L.L.C. Tous droits réservés. Toutes les marques commerciales indiquées sont la propriété de Hendrickson USA, LLC., ou de l'une de ses filiales, dans un ou plusieurs pays, à l'exception de Freightliner, du logo Freightliner et de Cascadia, qui sont la propriété de Daimler Trucks North America LLC. Les renseignements présentés dans ce document étaient exacts à la date de publication. Il est possible que des modifications apportées au produit après la date du dépôt de droit d'auteur n'aient pas été reflétées.

Imprimé aux États-Unis