

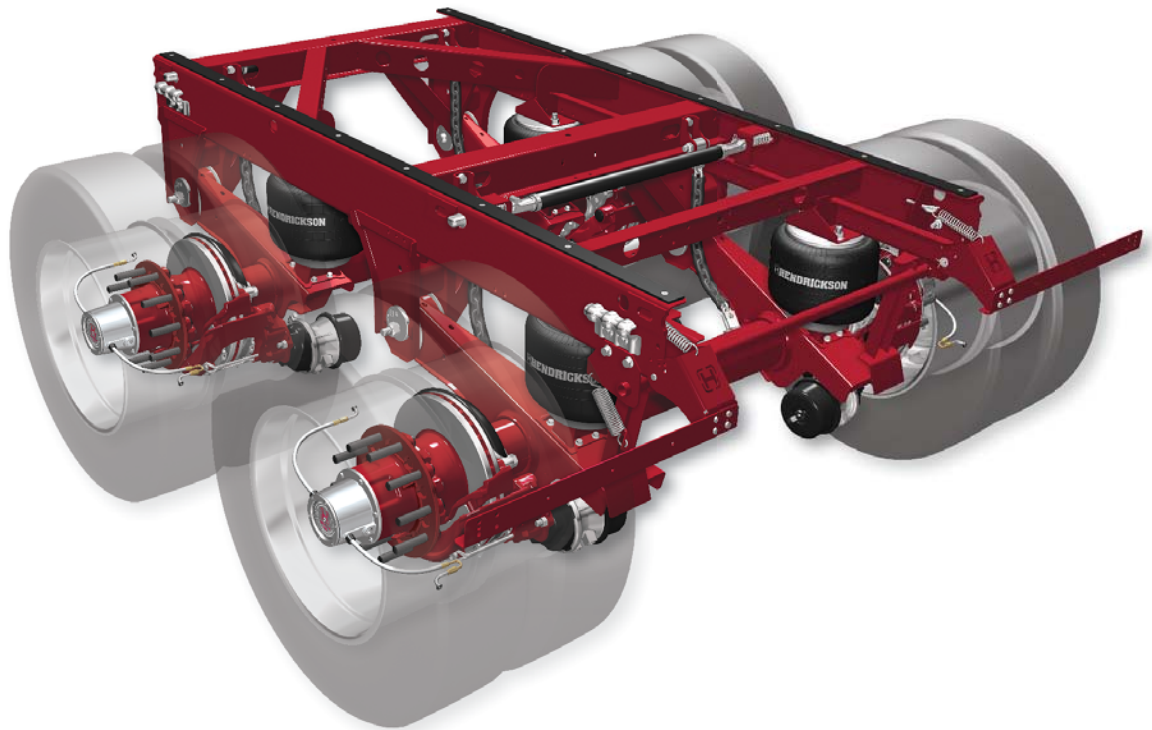

- Plus robustes
- Plus légers
- Besoin d'entretien réduit



### Conçu pour la robustesse

Avec le système de suspension ULTRAA-K<sup>MC</sup> Hendrickson présente la plus récente technologie de glissières à suspension pneumatique – la nouvelle génération glissières à suspension pneumatique VANTRAAX<sup>MC</sup> pour les remorques fermées ou réfrigérées.

Glissière ULTRAA-K conçu par Hendrickson pour la robustesse, qui incorpore plusieurs innovations, dont :

- De glissière rail principal renforcé
- Brides de châssis en chevauchement
- Optimisation des composants – poutres transversales, goussets et entretoises diagonales « K »

### La glissière tandem la plus légère de l'industrie

Les compétences de conception développées avec la glissière à suspension pneumatique VANTRAAX ont permis la conception du système ULTRAA-K qui optimise le ratio robustesse/poids et est plus robuste que les produits 40K comparables pour service standard ou rigoureux sur le marché actuel.

La glissière tandem ULTRAA-K de Hendrickson est aujourd'hui la plus légère de l'industrie, de près de 100 lb.

### Système Élite basé sur une technologie exclusive

La glissière tandem ULTRAA-K inclut en version standard des fonctions exclusives (brevets en instance) qui augmentent encore son statut de produit d'élite, comme :

- Technologie ZMD<sup>®</sup> Zero Maintenance Damping<sup>®</sup>
- Pare-boue montés sur bride pivotante
- Mécanisme protégé pour le contrôle de la hauteur de roulement. Hendrickson manifeste sa confiance en le système ULTRAA-K avec une garantie limitée de 10 ans contre la corrosion de la structure\*, inégalée sur le marché actuel.

\* Contactez le représentant Hendrickson local au sujet des dispositions contractuelles de la garantie et des limitations de la garantie.

Pour plus de détails à propos au sujet du système ULTRAA-K, contactez Hendrickson au 866.743.3247 ou consulter [www.hendrickson-intl.com](http://www.hendrickson-intl.com)

# VANTRAA<sup>MC</sup> ULTRAA-K<sup>MC</sup> Caractéristiques et Avantages

## Supports de ressort pneumatique améliorés

- Maximisation de la robustesse et de la durabilité
- Facilité d'accès aux goujons de montage des ressorts pneumatiques

## Entretoises diagonales « K »

- Prévention de la déformation du châssis
- Augmentation de la robustesse et de la longévité de la glissière

## Brides de châssis en chevauchement

- Fixation plus robuste
- Augmentation de la durabilité et de la longévité des étriers de support

## Glissière avec rail optimisé

- Géométrie de la structure optimisée
- Plus robuste que le modèle VANTRAA<sup>MC</sup> 40K HD
- Poids réduit

## Fixation de la soupape de contrôle de hauteur

- Pour un réglage plus précis de la hauteur de roulement
- Emplacement mieux protégé contre les débris routiers

## Forme trapézoïdale de la section des poutres transversales et des goussets

- Conception pour rigidité maximale
- Longévité supérieure la glissière

## Technologie exclusive ZMD<sup>®</sup> de suspension sans amortisseur

- Amortissement uniforme durant toute la vie de la remorque
- Réduction de l'entretien global de la suspension
- Niveau supérieur de qualité de roulement et de confort du conducteur
- Plus grande protection de la cargaison
- Réduction du risque d'infraction routière et de violation de la réglementation CSA

## Pare-boue montés sur bride pivotante

- Prévention de la détérioration des pare-boue
- Réduction du besoin d'entretien des composants

## Nouvelle conception – système SURELOK<sup>®</sup>

- Suppression du boulon de butée
- Réduction de l'usure des composants

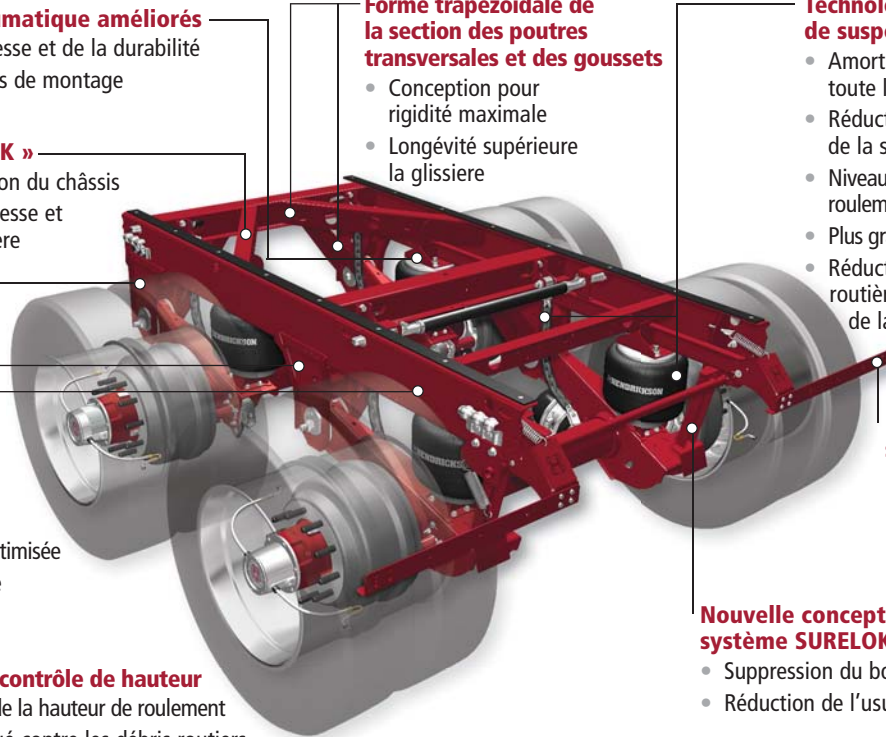

## Options Valorisées

- L'option RTR<sup>®</sup> READY-TO-ROLL<sup>®</sup> pour les mécanismes de roue réduit le poids, augmente la durabilité et réduit le besoin d'entretien
  - Le système de grande longévité HXL3<sup>®</sup> Hendrickson Extended-Life 3-year System<sup>MC</sup> (trois ans) bénéficie d'une garantie limitée de trois ans (service sur route)\*
  - Le système de grande longévité HXL5<sup>®</sup> Hendrickson Extended-Life 5-year System<sup>MC</sup> (cinq ans) bénéficie d'une garantie limitée de cinq ans (service sur route)\*
  - Le système de grande longévité HXL7<sup>®</sup> Hendrickson Extended-Life 7-year System<sup>MC</sup> (sept ans) bénéficie d'une garantie limitée de sept ans (service sur route)\*
- Le système de gonflage des pneus TIREMAAX<sup>®</sup> PRO contribue à la maximisation de la longévité des pneus et à la réduction de la consommation de carburant
- Freins à disque pneumatiques disponibles, y compris le système Hendrickson MAXX22T<sup>MC</sup> optimisé pour les remorques

Voir le prospectus sur les mécanismes de roue  
RTR READY-TO-ROLL Wheel-End - L1200  
Voir la brochure TIREMAAX PRO - L1199  
Voir le prospectus MAXX22T - L1239

\* Contactez le représentant Hendrickson local au sujet des dispositions contractuelles de la garantie et des limitations de la garantie. La performance effective du produit dépend de la configuration et des conditions de service du véhicule, de l'entretien du véhicule et d'autres facteurs.

## Spécifications

MODÈLE	ARRANGEMENT DES ESSIEUX	DISTANCE ENTRE ESSIEUX (pouces)	CAPACITÉ DU SYSTÈME (lb)	CAPACITÉ NOMINALE DE L'ESSIEU (lb)	DIAMÈTRE DE L'ESSIEU (pouces)	LARGEUR DE LA BOÎTE (MODULE COULISSANT) (pouces)	HAUTEUR DE ROULEMENT (pouces)	POIDS - MODÈLE DE BASE* (lb)
UTKNT 40K	Tandem	49	40 000	20 000	LDA <sup>MC</sup>	48	16	1 322**
HKANT 40K avec options								1 426**

\* Le poids indiqué inclut module coulissant, suspension, fusée d'essieu HN et freins pour un module coulissant à boîte de 48 po.

\*\* Les options suivantes sont incluses : montage de pare-boue, composants de la commande de réglage de la hauteur de roulement, et brides de montage du réservoir d'air.

Pour plus d'informations, appelez votre concessionnaire de remorques ou Hendrickson au **330.489.0045** ou **866.RIDEAIR (743.3247)**.



www.hendrickson-intl.com

**TRAILER COMMERCIAL VEHICLE SYSTEMS**  
2070 Industrial Place SE  
Canton, OH 44707-2641 USA  
866.RIDEAIR (743.3247)  
330.489.0045 • Télécopie 800.696.4416

**Hendrickson Canada**  
250 Chrysler Drive, Unit #3  
Brampton, ON Canada L6S 6B6  
800.668.5360  
905.789.1030 • Télécopie 905.789.1033

**Hendrickson Mexicana**  
Circuito El Marqués Sur #29  
Parque Industrial El Marqués  
Pob. El Colorado, Municipio El Marqués,  
Querétaro, México C.P. 76246  
+52 (442) 296.3600 • Télécopie +52 (442) 296.3601