



AIRTEK[®]

Système intégré d'essieu directeur
et de suspension pneumatique avant



Offre une qualité de conduite supérieure sur les
camions ANTHEM[®] et PINNACLE^{MC} de MACK



La conception et l'ingénierie supérieures du système AIRTEK[®] aident à améliorer la stabilité en roulis par rapport aux suspensions standard. Ses ressorts pneumatiques exclusifs supportent une grande partie de la charge, ce qui augmente le confort du conducteur. Des coussinets de caoutchouc de première qualité sont incorporés pour améliorer l'isolation des bruits et vibrations et protéger les composants sensibles de la cabine des rigueurs du pavé, contribuant à la souplesse de roulement exceptionnelle de l'ensemble AIRTEK. AIRTEK aide à protéger les conducteurs des cahots et nids de poules, procurant un confort de roulement tout en maintenant une hauteur de cabine fixe. Disponible en capacités de 12,000-, 12,500-, 13,200 et 14,600 livres, AIRTEK est un équipement facultatif sur les camions ANTHEM[®] et PINNACLE^{MC} de MACK

Pour en savoir plus sur AIRTEK,
appelez le 855 743-3733 ou visitez
www.hendrickson-intl.com

HENDRICKSON
The World Rides On Us[®]

AIRTEK® Caractéristiques et avantages

Confort de roulement amélioré

- Les ressorts pneumatiques exclusifs supportent la plus grande partie de la charge pour procurer un confort de roulement amélioré, grâce à un ressort calibré
- Les ensembles de lames forment un système de torsion avec l'essieu pour augmenter la stabilité

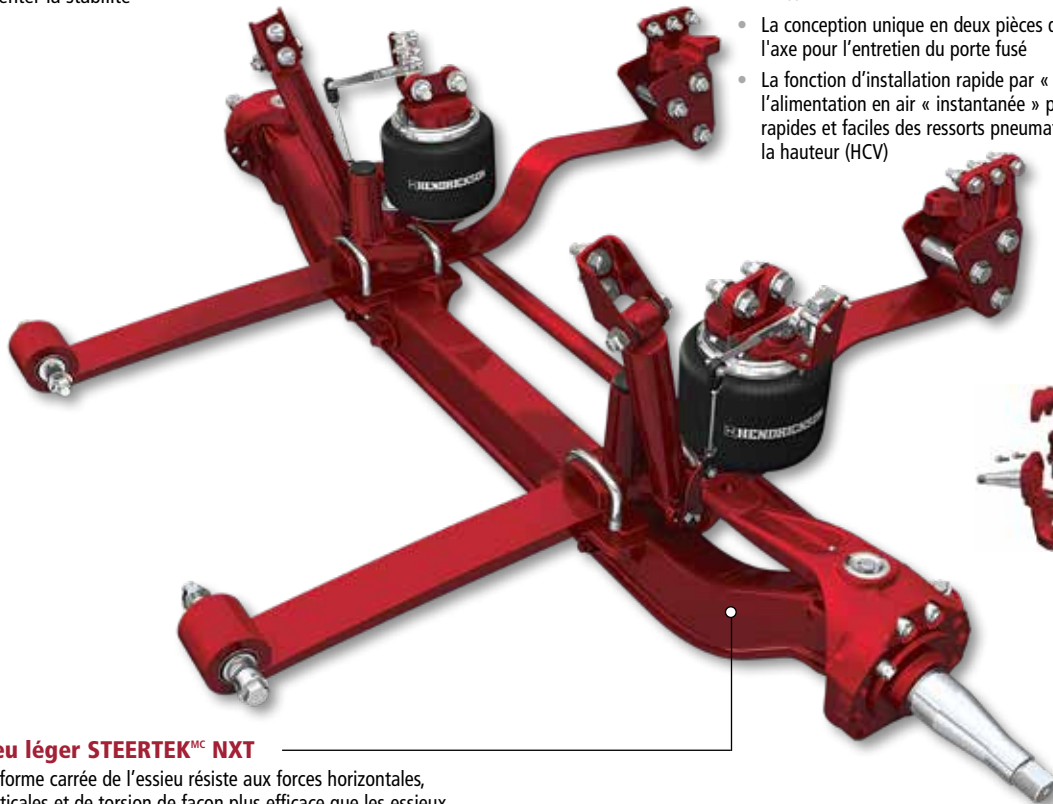

Conception du porte fusé en deux pièces

Entretien réduit

- Les coussinets avant et arrière en caoutchouc durable ne nécessitent aucune lubrification
- Les coussinets et les joints d'étanchéité de première qualité de l'axe de fusé offrent une protection accrue contre les intempéries pour accroître la durée de vie des coussinets et prolonger les intervalles d'entretien jusqu'à 100,000 miles*
- La conception unique en deux pièces du porte fusé élimine le besoin de retirer l'axe pour l'entretien du porte fusé
- La fonction d'installation rapide par « enclenchement » et la conception de l'alimentation en air « instantanée » permettent une installation et un retrait rapides et faciles des ressorts pneumatiques et des soupapes de contrôle de la hauteur (HCV)

Essieu léger STEERTEK^{MC} NXT

- La forme carrée de l'essieu résiste aux forces horizontales, verticales et de torsion de façon plus efficace que les essieux rigides en I traditionnels pour accroître la maniabilité
- L'architecture de la poutre continue réduit au minimum les points de contrainte pour prolonger la durée de vie de l'essieu
- Pèse moins que l'ensemble de fixation essieu en I et lame d'origine
- Les sièges d'essieu intégrés permettent de hausser la garde au sol, de réduire le nombre de pièces et de simplifier l'assemblage
- Disponible en capacités de 12,000-, 12 500-, 13200 et 14,600 livres

Compatibilité des freins

- Compatible avec les freins à disque ou ceux à tambour
- Compatible avec la quincaillerie de frein de 5/8 et 3/4 po

CODE DE PRODUIT	DESCRIPTION
2405500	Hendrickson STEERTEK NXT capacité de 12,000 livres
2405504	Hendrickson STEERTEK NXT capacité de 12,500 livres
2405505	Hendrickson STEERTEK NXT capacité de 13,200 livres
2405501	Hendrickson STEERTEK NXT capacité de 14,600 livres

Garantie

- STEERTEK NXT est accompagné d'une garantie limitée standard de 10 ans ou d'1 million de miles*

Le système AIRTEK est intégré et disponible exclusivement avec l'essieu STEERTEK NXT. Contactez Hendrickson ou Mack pour connaître les disponibilités.

* Pour connaître tous les détails de l'intervalle d'entretien et de ses exclusions, veuillez communiquer avec Hendrickson.

** La garantie limitée de 10 ans ou d'1 million de miles couvre seulement certains des composants structuraux. La garantie couvre la poutre d'essieu, le bras de direction, le porte fusé complet et l'axe lorsque ceux-ci sont utilisés dans des applications approuvées par Hendrickson et dans les limites des directives appropriées du produit. La garantie ne couvre pas les composants sujets à l'usure.

Les performances réelles du produit peuvent varier en fonction de la configuration du véhicule, de son fonctionnement, de son entretien et d'autres facteurs. Tous les usages doivent être conformes aux caractéristiques d'Hendrickson et approuvés par chaque fabricant respectif du véhicule, dans son état de configuration d'origine à la sortie de l'usine. Contactez Hendrickson pour plus de détails sur les spécifications, applications, capacités et les instructions d'utilisation, de réparation et d'entretien.

Pour plus d'informations, appelez Hendrickson au **630.910.2800** ou **855.RIDERED (743.3733)**.



www.hendrickson-intl.com

TRUCK COMMERCIAL VEHICLE SYSTEMS

800 South Frontage Road
Woodridge, IL 60517-4904 États-Unis
855.RIDERED (743.3733)
630.910.2800 • Télécopie 630.910.2899



www.macktrucks.com

45745-506FR Rév. A 06-20

© 2020 Hendrickson USA, L.L.C. Tous droits réservés. Toutes les marques commerciales indiquées sont la propriété de Hendrickson USA, L.L.C. ou de l'une de ses filiales, dans un ou plusieurs pays, à l'exception de Mack, Mack Anthem, Pinnacle et du logo Mack, qui sont la propriété de Volvo Group North America, LLC. Les renseignements présentés dans ce document étaient exacts à la date de publication. Il est possible que des modifications apportées au produit après la date du dépôt de droit d'auteur n'aient pas été reflétées.

Imprimé aux États-Unis